

**JBL****JBL MAX18-S**

® SUBWOOFER AMLIFICADO 18"

PROFESSIONAL

by HARMAN

**Visão Geral:**

O Subwoofer MAX 18-S, é um integrante da série MAX da JBL, fazendo o complemento da região de subgraves para os demais modelos da série, como os modelos de altas frequências MAX10, MAX12, MAX15 e MAX26-LA. O MAX18-S é realmente fácil de usar, com presets predefinidos para acoplar da melhor maneira o Max 18-S aos demais modelos da série com a finalidade de entregar a melhor qualidade acústica com apenas uma seleção de preset através do display do MAX 18-S. O Subwoofer MAX 18-S é ideal para espaços que precisem reproduzir instrumentos musicais graves como por exemplo o bumbo da bateria e o contrabaixo.

Em muitos ambientes o som gerado pelo subwoofer volta para o palco, sendo considerado prejudicial para a qualidade acústica daquele espaço ou aplicação. Com a finalidade de tratar a volta de som para o palco o MAX18-S possui duas configurações para eliminar a volta direta de som através montagens tipo cardioide e end fired.

Gabinete em formato exclusivo para aplicações profissionais com suporte com rosca 20mm para uso com os acessórios MAX-Pole e MAX 26-PL, para montagens direta dos demais integrantes da família MAX, alças ergonomicamente posicionadas e uma tela resistente com desenho moderno e harmonioso que suportam um estilo de vida itinerante.

**ESPECIFICAÇÕES TÉCNICAS**

TIPO DE SISTEMA:	Subwoofer Amplificado de 18"
GABINETE:	Madeira multilaminada 18mm, acabamento JBL Duraflex™
SPL MÁXIMO:	131 dB SPL Máximo*
RESPOSTA EM FREQUÊNCIA (+/- 3 dB):	35 Hz - 150 Hz
FAIXA DE FREQUÊNCIA (+/- 10 dB):	31 Hz - 163 Hz
POTÊNCIA NOMINAL DE SAÍDA:	500 WRMS (Classe D)
WOOFER:	18,0", Imã de ferrite, Cone em celulose.
CONEXÕES DE ENTRADA:	2 x Combo (XLR/P10)
IMPEDÂNCIA DE ENTRADA:	100 kΩ
CONEXÕES DE SAÍDA:	2 x XLR (Ativo)
DSP:	Funções TONE, LOCATE, CROSSOVER, DELAY, Compressores e limiters.
ALIMENTAÇÃO AC:	110-127Vac ou 220-240Vac (SELECIONÁVEL)
FUSÍVEL:	T3,15A/250V
MONTAGEM POLE:	Suporte para pedestal 20mm
PESO LÍQUIDO:	34,8 kg (76,7 lb)
DIMENSÕES (AxLxP):	640 x 510 x 665mm (25,6 x 20,08 x 26,2 pol.)
PESO BRUTO:	40,95 kg (90,28 lb)
DIMENSÕES DA EMBALAGEM (AxLxP):	750 x 610 x 760mm (29,53 x 24 x 29,92 pol.)

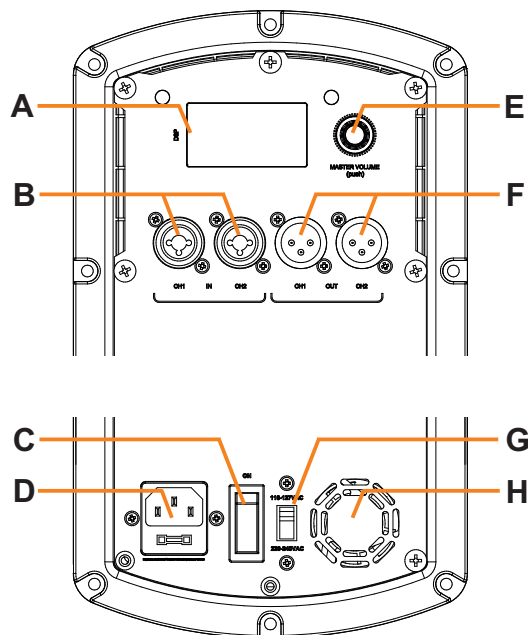
**DETALHES DO PAINEL****A. Display LCD**

Exibe informações sobre configurações do produto.

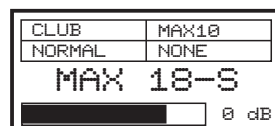

Pressione o Encoder Rotativo (E) para acessar o menu do display.

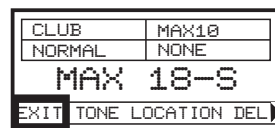

Na parte inferior do display aparecerá uma barra com o menu de seleção, ao girar o Encoder Rotativo sentido horário será possível navegar entre as opções. Quando pressionado novamente, sobre a opção desejada, a função escolhida será acessada.

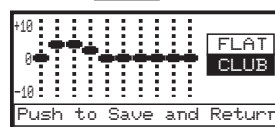

Opção TONE, utilize esta função para alterar entre duas equalizações pré-definidas: FLAT ou CLUB. Para aplicação de alta eficiência e ao vivo, prefira a FLAT, para espaços menores com música eletrônica prefira CLUB.

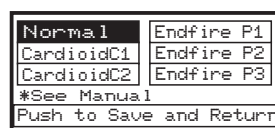

Opção LOCATION, utilize esta função para escolher uma configuração de utilização, normal, cardióide ou endfire. Para maiores informações desta montagem baixe o manual completo através do website.

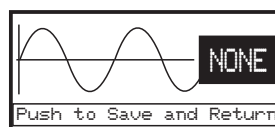

Opção DELAY, nesta função é possível aplicar um delay de até 8 metros. Atrás este já pré-estabelecido internamente no DSP do produto MAX18-S. Quando utilizado um preset custom para as MAX10, 12, 15 e MAX26-LA.

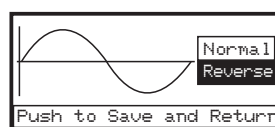

Opção POLARITY, nesta função é possível aplicar uma inversão na polaridade do produto.

## ITY CROSSOVER UNIT LED

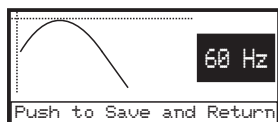

Opção X-OVER (CROSSOVER), nesta opção é possível escolher o corte e frequência do filtro passa baixa. Essa função é a mais indicada quando se utiliza o MAX18-S com outras linha ou modelos que não sejam MAX.

60 Hz 80 Hz 120 Hz 180 Hz



Opção X-OVER (CROSSOVER), escolhendo nesta opção MAX10 - POLE o produto MAX18-S está preparado para trabalhar em conjunto com a caixa acústica 10 polegadas da linha MAX.



Opção X-OVER (CROSSOVER), escolhendo nesta opção MAX12 - POLE o produto MAX18-S esta preparado para trabalhar em conjunto com a caixa acústica 12 polegadas da linha MAX.



Opção X-OVER (CROSSOVER), escolhendo nesta opção MAX15 - POLE o produto MAX18-S esta preparado para trabalhar em conjunto com a caixa acústica 15 polegadas da linha MAX.



Opção X-OVER (CROSSOVER), escolhendo nesta opção MAX26 - POLE o produto MAX18-S esta preparado para trabalhar em conjunto com no máximo duas unidades do MAX26-LA, com os acessórios MAX-POLE e MAX26 PLATE. Para maiores informações desta montagem baixe o manual completo através do website.

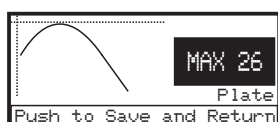

Opção X-OVER (CROSSOVER), escolhendo nesta opção MAX26 - PLATE o produto MAX18-S esta preparado para trabalhar em conjunto com no máximo duas unidades de MAX18S e até quatro unidades de MAX26LA, mais o acessorio MAX 26 Plate. Para maiores informações desta montagem baixe o manual completo através do website.

## ITY X-OVER UNIT LED RE

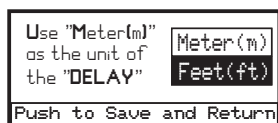

Opção UNIT, é possível escolher a unidade de medida do delay, em metros ou pés.

## X-OVER UNIT LED RESET

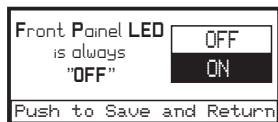

Opção LED, é possível escolher se o LED frontal permanece ligado ou desligado. Para aplicação onde o subwoofer ficará.

## X-OVER UNIT LED RESET



Opção RESET, é possível restaurar o produto MAX18-S, com as suas configurações de fábrica. (VOCÊ DESEJA RESTAURAR? SIM OU NÃO). Se pressionar SIM, todas as informações editáveis serão perdidas.

## UNIT LED RESET INFO EX

Opção INFO, é possível consultar a versão de firmware que o produto MAX18-S está rodando.

## T LED RESET INFO EXIT

Opção EXIT, o usuário retorna à tela inicial.

## B. Entrada combo XLR/P10 - CH1 e CH2

Estas entradas balanceadas aceitam um conector XLR (macho) padrão ou um conector P10 de 1/4" (TRS ou TS).

## C. Chave Liga/Desliga

Utilize esta chave para ligar e desligar o equipamento. Antes de ligar, verifique se o equipamento está ligado na tensão de alimentação correta, de acordo com a instalação elétrica do local.

## D. Tomada elétrica

Ligue o cabo de alimentação AC fornecido com o produto à tomada elétrica na parte traseira da caixa. Ligue a outra extremidade do cabo de alimentação a uma tomada disponível. O porta fusível deste produto está junto à esta tomada, Sempre utilize fusível conforme especificado nas especificações técnicas contidas no manual. A troca deve ser executada apenas por um técnico qualificado.

## E. Botão de seleção MASTER VOLUME

Utilize este botão para acessar as funções do produto e controlar o volume principal da unidade.

## F. Saída OUT CH1 e CH2

Estes conectores de saída XLR (macho) oferecem um meio de envio de sinal de áudio para um dispositivo externo. A saída CH1 tem uma função a mais que a CH2, todos dos presets de ligação entre o MAX18-S e o restante da família MAX deve ser feita através do Ch1 (IN/OUT).

## G. Chave seletora de alimentação

Chave seletora de tensão de alimentação (127V/220V). Para realizar o ajuste desta chave, sempre realize esta troca com o equipamento desligado e com a tomada de energia elétrica removida da rede elétrica.

## H. Cooler (Ventilador)

Nunca obstrua esta saída de ar e nunca coloque qualquer objeto nos orifícios. A obstrução desta passagem de ar pode aquecer o equipamento e até levar a queima do amplificador.

## GUIA DE INÍCIO RÁPIDO

- 1 Verifique qual é a tensão da rede elétrica na tomada em que a caixa será instalada.
- 2 De acordo com a tensão da rede elétrica, ajuste a chave de seleção de tensão para 127 ou 220 Volts no painel traseiro da caixa de som. (EM CASO DE DÚVIDA NÃO PROSSIGA).
- 3 Conecte uma extremidade do cabo de alimentação AC na caixa de som e a outra extremidade na tomada elétrica.

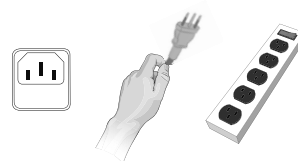

- 4 Para ligar a caixa de som, troque a posição da chave para "ON".

**IMPORTANTE:** Para evitar danos nos circuitos internos do produto é obrigatório o ajuste do seletor de tensão de alimentação no painel traseiro da caixa de som, de acordo com a tensão da rede elétrica do local onde será instalado o produto. Caso houver dúvida sobre o ajuste do seletor de tensão de alimentação, identificação da tensão da rede elétrica no local da instalação ou quaisquer outra dúvida, solicite o auxílio de um técnico treinado ou de um electricista.

Toda a operação/manutenção do produto deve ser feita por pessoa qualificadas com conhecimento técnico. Quando o produto for instalado em locais aberto ou com acesso fácil, restrinja o acesso apenas a pessoas autorizadas (Este produto é ativo, quanto em uso, tenha cuidado a exposição a superfícies quentes).

## CABOS E CONECTORES

XLR/F para cabo microfone XLR/M	O cabo padrão para interligação do microfone e o sinal de nível de linha em sistemas de áudio profissionais. Microfone para a mesa de som.
Entrada de 1/4 polegada P10 (balanceado) para XLR/M	Para ligar dispositivos balanceados P10 de 1/4 polegada e pode ser utilizado de forma permutável.
Conector de 1/4 polegada P10 TS (desbalanceado) para XLR/M	Este cabo é eletricamente idêntico ao P10 (desbalanceado) de 1/4 polegada e pode ser utilizado de forma permutável.
Entrada de 1/4 polegada P10 para entrada dupla de 1/4 polegada P10	Divide uma saída estereo em sinais separados esquerdo/direito.
TS (desbalanceado) P2 para cabo RCA (phono)	Conector P2 para ligar a saída de um portátil, telefone móvel, reproduzidor de MP3, computador para uma mesa de som.
XLR/F para áudio com interruptor de terra XLR/M	Apenas com entrada e saída balanceadas.

## DECLARAÇÃO DE EXPOSIÇÃO À RADIAÇÃO DA FCC

Este equipamento está em conformidade com os limites de exposição à radiação da FCC definidos para um ambiente não controlado.

Este equipamento deve ser instalado e operado com uma distância de 20 cm entre o radiador e seu corpo.